

第64回日本白内障学会総会 第51回水晶体研究会

開催趣意書

2024年8月21日版

会 期： 2025年7月18日(金)～20日(日)
会 場： 石川県立音楽堂 地下1階 交流ホール
会 長： 第64回日本白内障学会総会
佐々木 洋(金沢医科大学眼科学講座)
第51回水晶体研究会
久保 江理(金沢医科大学眼科学講座)

ご挨拶

謹啓 貴社におかれましては、ますますご盛栄のこととお慶び申し上げます。平素は、眼科医療ならびに当学会に格別なるご支援、ご協力を賜り、厚く御礼申し上げます。

このたびは、伝統ある第64回日本白内障学会総会(会長:佐々木洋)・第51回水晶体研究会(会長:久保江理)を2025年7月18-20日に石川県金沢市で開催させていただくことになりました。本学会を開催するにあたり、皆様に心より感謝申し上げます。

本学会のテーマは「Lens research in the era of advanced cataract surgery」です。近年、眼科手術の技術革新が目覚ましく、特に白内障手術においては屈折・老視矯正治療を中心としての新しい技術が次々と導入されています。手術加療の進歩により、多くの方々がクリアで快適な視界を取り戻し、日常生活の質が向上しています。しかし、われわれは手術治療だけではなく、後発白内障の予防薬の開発、水晶体の加齢メカニズム解明および白内障の進行遅延・再透明化を目的とした新しい治療法の研究を進めることで、より多くの患者様に恩恵をもたらしたいと願っています。

白内障の根本的な予防・治療法の確立には、基礎研究の成果を活用し、臨床応用へと橋渡しする必要があります。本学会では基礎研究者と臨床医が一堂に会し、最新の知見を共有し、互いに刺激を受け合う場を提供したいと考えています。今回は、若手からベテランの医師、研究者の先生方から事前に興味あるテーマをご提案いただきみんなで作る学会にします。基礎研究者の方々には、細胞・生体レベルでのメカニズム解明や、新規薬物の開発に向けた斬新なアイデア・新知見を期待しています。臨床医の方々には、現場での経験や患者様からのフィードバックを基に白内障治療をより進化させ、実践的・普遍的かつ患者様のニーズに即したものであるための貴重な研究成果・知見を提供していただきたいと思っております。

本合同学会が基礎研究と臨床応用の架け橋となり、新しい時代の白内障治療をともに切り開いていくことを目指していきたいと思っております。皆様の積極的なご参加と熱いご討論を期待しております。主催者一同、夏の金沢で皆様をお待ちしております。

この企画を実現させ、会員ならびに関係各位にとりまして有益な学会を成就させるためには、各方面からのご支援、ご協力を仰がざるを得ないのが実情です。つきましては、本学術総会の趣旨をご理解いただき、寄付金へのご協力を何卒よろしくお願ひ申し上げます。なお、ご協賛いただきました寄付金、共催費および開催に伴う費用につきまして、貴社の指針に従い、公表することについて了承いたします。末筆ながら貴社の益々のご発展とご繁栄を心よりお祈り申し上げます。

謹白

2024年8月吉日

第64回日本白内障学会総会 会長 佐々木 洋 (金沢医科大学)

第51回水晶体研究会 会長 久保 江理 (金沢医科大学)

開催概要

- 【学会名称】 第64回日本白内障学会総会・第51回水晶体研究会
- 【テーマ】 Seeing Beyond : Lens Research in the Era of Advanced Cataract Surgery
- 【会長】 第64回日本白内障学会総会 会長 佐々木 洋 (金沢医科大学眼科学講座)
第51回水晶体研究会 会長 久保 江理 (金沢医科大学眼科学講座)
- 【会期】 2025年7月18日(金)・19日(土)・20日(日) [3日間]
- 【会場】 石川県立音楽堂 地下1階 交流ホール
〒920-0856 石川県金沢市昭和町20番1号 TEL:076-232-8111
- 【開催形態】 現地開催
- 【プログラム(予定)】 特別講演、教育講演、シンポジウム、モーニングセミナー、ランチョンセミナー、イブニングセミナー、アフタヌーンセミナー、一般演題、ポスター発表他
- 【参加者数】 約300名
- 【学会HP】 <https://nex-tage.com/jsr64>

【開催実績】 <日本白内障学会総会> (過去5回)

回数	開催年	開催地	会長名
63回	2024年	神奈川	小早川 信一郎(日本医科大学武蔵小杉病院)
62回	2023年	岩手	木澤 純也(岩手医科大学)
61回	2022年	栃木	永田万由美(獨協医科大学)
60回	2021年	神奈川	神谷 和孝(北里大学)
59回	2020年	WEB	根岸 一乃(慶応義塾大学)

<水晶体研究会> (過去5回)

回数	開催年	開催地	会長名
50回	2024年	神奈川	岡 美佳子(横浜薬科大学)
49回	2023年	岩手	山本 直樹(藤田医科大学)
48回	2022年	栃木	藤井 智彦(帝京大学)
47回	2021年	神奈川	高田 匠(京都大学)
46回	2020年	WEB	宮田 佳樹(帝京大学)

- 【事務局】 金沢医科大学 眼科学講座
〒920-0293 石川県河北郡内灘町大学1-1
TEL:076-286-2211 (内線 3415) FAX:076-286-1010
- 【運営事務局】 株式会社 ネクステージ
〒920-0059石川県金沢市示野町南45番地
TEL:076-216-7000 / FAX:076-216-7100 / E-mail:jsr64@nex-tage.com

【透明性ガイドラインについて】

日本製薬工業協会の「企業活動と医療機関等の関係の透明性ガイドライン」に基づき「貴社と医療機関及び医療関係者との関係の透明性に関する指針」に従い、学会等の会合開催にかかる費用を「学会名」「共催セミナー名」の通りに、貴社のウェブサイト上に公開することに同意します。

【収支予算案】

【収入の部】

(単位:円)

項目	数	単位	単価	合計
1. 参加費	280			3,275,000
①事前登録:会員	70	人	10,000	700,000
②事前登録:非会員	50	人	14,000	700,000
③事前登録:企業	30	人	12,000	360,000
④当日登録:会員	40	人	12,000	480,000
⑤当日登録:非会員	30	人	16,000	480,000
⑥当日登録:企業	15	人	14,000	210,000
⑦コメディカル・研修医・大学院生	40	人	3,000	120,000
⑧学部学生・留学生	5	人	1,000	5,000
⑦プログラム・抄録集販売	10	冊	2,000	20,000
⑧懇親会参加費	100	人	2,000	200,000
2. 展示出展料	16			3,124,000
①機器展示出展料	14	小間	220,000	3,080,000
②書籍出展料	4	小間	11,000	44,000
3. 共催セミナー共催費	6			7,040,000
①ランチョンセミナー	2	枠	1,320,000	2,640,000
②イブニングセミナー	1	枠	1,100,000	1,100,000
③モーニングセミナー	2	枠	1,100,000	2,200,000
④アフタヌーンセミナー	1	枠	1,100,000	1,100,000
4. 広告費	14			1,078,000
①表 4 (裏表紙)	1	枠	165,000	165,000
②表 2 (表紙裏)	1	枠	110,000	110,000
③表 3 (裏表紙裏)	1	枠	99,000	99,000
④後付 (表 3 の対向)	1	枠	77,000	77,000
⑤後付 1 項 (A4 縦)	3	枠	55,000	165,000
⑥後付 1/2 項 (A5 横)	4	枠	33,000	132,000
⑦ホームページバナー広告	3	枠	110,000	330,000
5. 自治体補助金	2			120,000
①石川県	1	式	80,000	80,000
②金沢市	1	式	40,000	40,000
6. 寄付金、協賛金	3			2,000,000
①学会開催補助金	1	式	0	0
②寄付金(病院・団体)	1	式	1,000,000	1,000,000
③寄付金(企業)	1	式	1,000,000	1,000,000
7. 雑収入、その他	1			0
①利息等	1	式	0	0
合計				16,637,000

【支出の部】

(単位:円)

項目	数	単位	単価	合計
1. 会場費				1,705,000
石川県立音楽堂(交流ホール)	1	式		770,000
ホテル日航金沢(委員会他)	1	式		935,000
2. 事前準備費				7,297,000
演題処理関係費	1	式		803,000
ホームページ 作成費	1	式		506,000
通信・業務委託関係費	1	式		1,343,000
調達物品・製作物関係費	1	式		534,000
当日会場用事前準備費	1	式		108,000
招聘関連経費	1	式		4,003,000
3. 印刷・郵送・記念品関連				2,128,000
印刷関係費(ポスター・チラシ等)	1	式		428,000
印刷関係費(プログラム・抄録集)	1	式		1,700,000
4. 運営・設営・サイン関係				3,121,000
飲食物関係費	1	式		1,965,000
会場設営・サイン関連経費	1	式		1,028,000
各種備品	1	式		128,000
5. 映像関連				1,121,000
映像機材費	1	式		1,121,000
6. 運営要員				1,062,000
運営要員	1	式		1,062,000
7. 終了後事務処理費				203,000
終了後事務処理	1	式		18,000
雑費	1	式		0
営業管理費	1	式		185,000
合計				16,637,000

寄付金募集要項

1. 学会の名称: 第64回日本白内障学会総会・第51回水晶体研究会
2. 寄付金対象先: 医療関連業界、関連病院
3. 寄付金目標額: 2,000,000 円 (総経費概算: 16,637千円)
4. 募集期間: 2024年9月2日(月)～2025年7月17日(木)迄
※ご支援いただいた企業・団体様のお名前をプログラム・抄録集に掲載致します。製作の都合上、2025年5月23日(金)お申込み分までの掲載とさせていただきます。
5. 寄付金の用途:
2025年7月18日(金)～20日(日)の3日間、石川県立音楽堂で開催される、「第64回日本白内障学会総会」「第51回水晶体研究会」ならびに関連事業の準備、運営費用。
6. 申込締切: 2025年7月17日(木)迄
7. 申込方法: 別紙「寄付金申込書」に必要事項をご記入の上、運営事務局へお申込みください。
8. 寄付金振込先:
2025年7月17日(木)までに次項の銀行口座にお振込みをお願い致します。領収書は入金確認の後、領収証を発行・郵送致します。
なお、振込手数料は申込み各位にてご負担いただきますようお願い申し上げます。

<振込先> 《銀行名》福井銀行 《銀行コード》0147
《支店名》金沢医科大学病院支店 《店番》506
《口座番号》普通 6050632
《名義人》第64回日本白内障学会総会・第51回水晶体研究会
(ダイロクジユウカニホンハクナシヨウガツカイソウカイ ダイロクジユウイチカイスシヨウタイケンキウカイ)
※白内障学会名と水晶体研究会名のあいだに1マスのスペースをいれてください。

9. 税法上の扱い: 免税措置は、特にありません。
10. 問い合わせ・申込み先:
第64回日本白内障学会総会・第51回水晶体研究会
運営事務局 株式会社 ネクステージ
〒920-0059石川県金沢市示野町南45番地
TEL:076-216-7000 / FAX:076-216-7100
E-mail: jscr64@nex-tage.com

共催セミナー募集要項

1. 開催日:2025年7月18日(金)・19日(土)・20日(日)
2. 開催形式:64回日本白内障学会総会・第51回水晶体研究会の共催
3. 開催日・セッション名・時間・人数・共催費用:
 ※複数企業での共同共催も可能です。
 ※会場・席数・時間は若干変更になる可能性もございますのでご了承ください。

開催日	セッション名(申込記号)	時間 (予定)	席数 (予定)	共催費(税込)
7月18日(金)	アフタヌーンセミナー (AS-1)	60分	約280席	1,100,000円
7月19日(土)	モーニングセミナー (MS-1)	60分	約280席	1,100,000円
	ランチョンセミナー (LS-1)	60分	約280席	1,320,000円
	イブニングセミナー (ES-1)	60分	約280席	1,100,000円
7月20日(日)	モーニングセミナー (MS-2)	60分	約280席	1,100,000円
	ランチョンセミナー (LS-2)	60分	約280席	1,320,000円

4. 注意事項:
 - 1) 開催日、セッション名、テーマ、内容、座長、演者について、ご希望をご記入ください。
 ※座長、演者の選定については、原則、共催企業様のご希望を優先させていただく予定ですが、申込締切後、貴社と主催事務局と協議のうえ決定いたします。
 - 2) 申込受理後の解約は、原則としてお受けいたしかねます。

【共催費に含まれる内容】

- ①会場使用料
- ②会場付帯設備使用料(机、椅子、演台、音響・照明機材等)
- ③映像機材使用料(プロジェクター、スクリーン、講演用機材、その他周辺機器)

【共催費に含まれない費用】

- ①参加者飲食(お弁当又は軽食等)
 ※飲食物の手配は運営事務局が集約し、一括手配にて行います。
 ・モーニングセミナー 軽食代(飲料付き)予定
 ・ランチョンセミナー お弁当代(お茶付き)予定
 ※数量:席数分、内容については、事務局にて決定させていただきます。
- ②食事代:座長・演者打合せ時の飲食、座長・演者登壇時のミネラルウォーター等
- ③人件費:共催セミナー運営スタッフ(アナウンス係、進行計時係、資料・弁当配付係、誘導係、照明係、控室接遇係、控室対応等)
- ④看板・表示物:会場表示立札、座長・演者氏名掲示等(持ち込みはご遠慮ください)
- ⑤追加機材:同時通訳、収録(録音・録画) 控室の試写機材等
- ⑥座長・演者への謝礼・旅費・宿泊・交通費
- ⑦看板装飾、ポスター・チラシ等印刷製作物
 ※座長・演者へ必要な依頼、連絡は、全て貴社にてご対応ください。
 ※①～④の項目に関しましては、別途ご案内いたしますオプションにて運営事務局でとりまとめ

手配をいたします。発注いただいた手配物に関しまして10%の手配管理手数料を申し受けます。

5. 日程・会場決定について

募集にあたっては、ご希望の日程・会場が重なる場合がございますので、必ず第2希望をご記入ください。セッションの決定については、申込書の開催希望欄を参考に協議させていただきますが、最終決定は会長に一任とさせていただきます。

6. 案内チラシの作成について:

案内チラシなどの作成については各社裁量でお願いいたします。また、原稿確認を行いますので、必ず開催1か月前までに主催者の了承を得てから印刷するようお願いいたします。

※掲載表記は以下の通りとします。

共催:第64回日本白内障学会総会・第51回水晶体研究会

〇〇株式会社

※複数社にてご共催の場合の掲載表記は、以下の通りとします。共

催:第64回日本白内障学会総会・第51回水晶体研究会

〇〇株式会社 / □□株式会社

7. 本学会への参加について:

お申込みいただきました各企業・団体様に共催社証を準備いたします共催社証では本大会の講演会場および関連プログラムへの参加資格はありません。参加を希望される場合は別途参加申込みを行ってください。

8. 申込方法:

別紙「共催セミナー申込書」に必要事項をご記入の上、運営事務局へお申込みください。

9. 共催費用のご入金:

開催日・会場の決定後、請求書をお送りしますので2025年6月27日(金)までに次項の銀行口座にお振込みをお願い致します。領収書は振込み各金融機関の「振込金受取書」等をもって代えさせていただきます。なお、振込手数料は申込み各位にてご負担いただきますようお願い申し上げます。

<振込先> 《銀行名》福井銀行 《銀行コード》0147

《支店名》金沢医科大学病院支店 《店番》506

《口座番号》普通 6050632

《名義人》第64回日本白内障学会総会・第51回水晶体研究会

(ダイロジユウオンカイニホンハクナイシヨウガツカイソウカイ ダイロジユウイチカイスイシヨウタイケンキウカイ)

※白内障学会名と水晶体研究会名のあいだに1マスのスペースをいれてください。

10. 申込締切:2025年5月23日(金)迄

11. 問い合わせ・申込み先:

第64回日本白内障学会総会・第51回水晶体研究会

運営事務局 株式会社 ネクステージ

〒920-0059石川県金沢市示野町南45番地

TEL:076-216-7000 / FAX:076-216-7100

E-mail:jscr64@nex-tage.com

企業展示募集要項

1. 展示会場

石川県立音楽堂 地下1階 交流ホール 前室
 基礎小間:14小間 書籍展示:4小間

2. スケジュール(予定)

[搬入・設置] 2025年7月17日(木)午後・18日(金)午前
 [出展期間] 2025年7月18日(金)午後～20日(日)
 [搬出・撤去] 2025年7月20日(日)夕方

3. 出展対象

医療機器・検査機器・医薬品・医療情報機器、システム・書籍 他

4. 出展料金

種類	単位	サイズ	募集数	単価(税込)
基礎小間	1小間	W1800×D900×H2100	14小間	220,000円
書籍展示	机1本	長机 1本(W1800×D900)	4小間	11,000円

5. 小間規格

基礎小間 1小間＝間口1800mm×奥行900mm×高さ2100mm

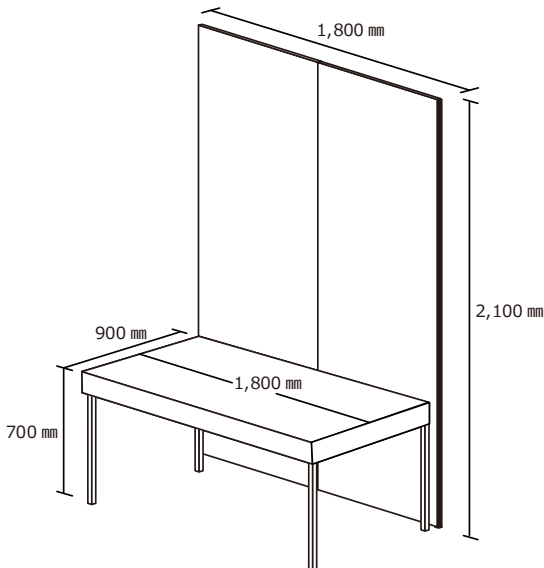

- ・展示台1台(W1800×D900×H700 白布付)
- ・バックパネル(W1800×H2100)

※ 以上の仕様は出展料金に含まれ、運営事務局で設置いたします。その他の小間内装飾は、出展者が行ってください。

※ 電気の使用は、全てオプションになります(次頁参照)。出展料とは別に学会終了後請求させていただきます。

※ 展示台、パネルのサイズは変更となる場合がございます。詳細は、申込締切後にお送りする展示要項にて別途ご案内いたします。

書籍展示 長机1本＝間口1800mm×奥行900mm

1本より複数の本数の申込を受け付けます。

(展示場所に限りがございますので、希望数のご希望に添えない場合はご了承ください。)

※ 基礎設備＝展示機のみ

6. 出展規約

(1) 展示小間割の決定

主催事務局にて決定いたします。配置につきましては主催事務局にご一任ください。

(2) 出展物

出展対象に記載された範囲のもの、及び主催事務局の認めたものといたします。

※薬事法未承認品の展示については、運営事務局にお問い合わせください。

(3) 出展物の販売の禁止

会期中現金と引き換えに出展物を引き渡すことを禁止いたします。

但し、主催事務局の認めたものは、限定的に許可する場合がございます。

(4) 会場の管理

会場及び出展物の保全については、最善の保護と管理にあたりますが、天災その他の不可抗力による事故、盗難、紛失、及び小間内における人的災害の発生については責任を負いかねます。

(5) 会場・会期・開場時間の変更

やむを得ない事情により会場、会期及び開場時間を変更する場合がございます。この変更を理由として出展申込みを取り消すことは出来ません。また、これによって生じた損害は補償いたしません。

(6) 電気

電気使用は全てオプションになります。(特殊電源に関しては別途ご相談ください)

(7) 禁止事項

展示物の高さは、2.1mに制限します。ただし、特別装飾の高さ制限につきましては、後日調整させていただきます。また、床面への直接工作(ガムテープ、アンカー等)は出来ません。

養生等については出展社の責任において施工してください。

(8) お申込みの取消し

お申込み後の取り消しについては、一切お受けできません。

また、お支払済みの出展料のご返金は出来ませんので、予めご了承ください。

7. 申込方法

別紙の出展申込書に所定の事項を記載のうえ、下記申込み先まで E-mail またはFAX添付にてお申込みください。募集小間数に達し次第、申込みを締め切ります。

8. 出展料 お振り込み先

お申し込み決定後、請求書をお送りしますので2025年6月27日(金)までに次項の銀行口座にお振込みをお願い致します。領収書は振込み各金融機関の「振込金受取書」等をもって代えさせていただきます。なお、振込手数料は申込み各位にてご負担いただきますようお願い申し上げます。

<振込先> 《銀行名》福井銀行 《銀行コード》0147
《支店名》金沢医科大学病院支店 《店番》506
《口座番号》普通 6050632
《名義人》第64回日本白内障学会総会・第51回水晶体研究会
(ダイロジユウオンカイニホンハクナシヨウカツカイソウカイ ダイロジユウイチカイスシヨウタイケンキウカイ)
※白内障学会名と水晶体研究会名のあいだに1マスのスペースをいれてください。

9. 申込締切: 2025年5月23日(金)迄

10. 申込・お問合せ先

第64回日本白内障学会総会・第51回水晶体研究会

運営事務局 株式会社 ネクステージ

〒920-0059石川県金沢市示野町南45番地

TEL:076-216-7000 / FAX:076-216-7100

E-mail: jscr64@nex-tage.com

プログラム・抄録集広告募集要項

1. 製作概要

部数 : 印刷:400部
版型 : A4 版
配布対象 : 日本白内障学会総会および水晶体研究会参加者、その他関係者
媒体製作費 : 約1,700,000円(編集、印刷、製本費)
広告料総額 : 748,000円

2. 広告掲載料

掲載箇所	印刷色	金額(税込)	募集枠数
表4(裏表紙)※1	カラー	165,000 円	1
表2(表紙裏)※1	モノクロ	110,000 円	1
表3(裏表紙裏)※1	モノクロ	99,000 円	1
後付(表3の対向)	モノクロ	77,000 円	1
後付 1頁	モノクロ	55,000 円	3
後付 1/2頁 ※2	モノクロ	33,000 円	4

※1 表紙まわりは申込着順とさせていただきます。

※2 後付1/2頁はA5横になります。

3. 申込方法

別紙申込書に必要事項をご記入の上、運営事務局宛にE-mailまたはFAXにてお送りください。

4. 申込期日

申込締切… **2025年 5月 23日(金)** 版下締切… **2025年5月 30日(金)**

＜広告版下について＞

広告原稿は、完全版下データと出力見本(PDFまたは紙焼き)を、学会名を必ず明記のうえ、運営事務局までメール添付または宅配便にてお送りください。紙焼き版下入稿も可能ですが、なるべくデータ提出をお願いします。当方での版下作成はいたしません。

5. お振り込み先

お申し込み決定後、請求書をお送りしますので2025年6月27日(金)までに次項の銀行口座にお振り込みをお願い致します。領収書は振込み各金融機関の「振込金受取書」等をもって代えさせていただきます。なお、振込手数料は申込み各位にてご負担いただきますようお願い申し上げます。

＜振込先＞ 《銀行名》福井銀行 《銀行コード》0147

《支店名》金沢医科大学病院支店 《店番》506

《口座番号》普通 6050632

《名義人》第64回日本白内障学会総会・第51回水晶体研究会

(ダイロジユウコンカイニホンハクナイシヨウガツカイソウカイ ダイゴジユウイカイシヨウタイケンキュウカイ)

※白内障学会名と水晶体研究会名のあいだに1マスのスペースをいれてください。

6. 申込・お問合せ先

第64回日本白内障学会総会・第51回水晶体研究会

運営事務局 株式会社 ネクステージ

〒920-0059石川県金沢市示野町南45番地

TEL:076-216-7000 / FAX:076-216-7100 / E-mail:jscr64@nex-tage.com

ホームページバナー広告掲載 募集要項

1. 募集要項

- 1) 掲載箇所
第64回日本白内障学会総会および第51回水晶体研究会 ホームページトップページ内
- 2) 掲載期間
掲載申し込み以降(お申込み後～学会開催月末まで予定)
- 3) 広告原稿サイズ
バナーデータの大きさは、300×80(幅×高さ)ピクセルです。
GIF アニメーションは可能です。
リンク先 URL も併せてお知らせください。
- 4) 掲載料
110,000 円(税込)
- 5) 募集数
3社

2. 申込方法

別紙申込書に必要事項をご記入の上、運営事務局宛にE-mailまたはFAX添付にてお送りください。

3. 申込締切 2025年 5月 23日(金)

4. お振り込み先

お申し込み決定後、請求書をお送りしますので2025年6月27日(金)までに次項の銀行口座にお振込みをお願い致します。領収書は振込み各金融機関の「振込金受取書」等をもって代えさせていただきます。なお、振込手数料は申込み各位にてご負担いただきますようお願い申し上げます。

<振込先> 《銀行名》福井銀行 《銀行コード》0147
《支店名》金沢医科大学病院支店 《店番》506
《口座番号》普通 6050632
《名義人》第64回日本白内障学会総会・第51回水晶体研究会
(ダイロクジユウオンカイニホンハクナイシヨウガツカイソウカイ ダイゴジユウイチカイスイシヨウタイケンキユウカイ)
※白内障学会名と水晶体研究会名のあいだに1マスのスペースをいれてください。

5. 申込・お問合せ先

第64回日本白内障学会総会・第51回水晶体研究会
運営事務局 株式会社 ネクステージ
〒920-0059石川県金沢市示野町南45番地
TEL:076-216-7000 / FAX:076-216-7100
E-mail:jscr64@nex-tage.com